

เครื่องสายรัด PP EXS-206

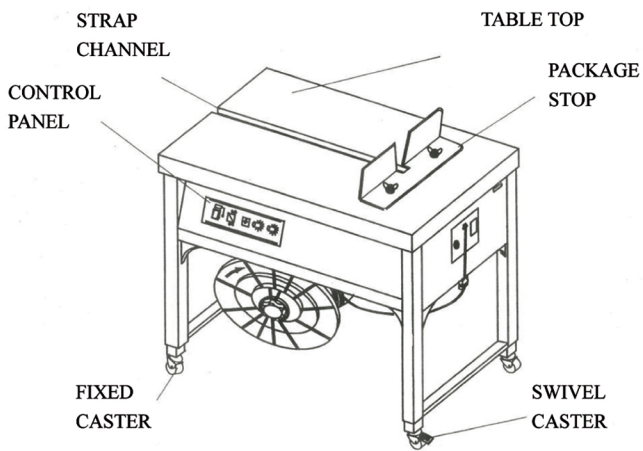

SPECIFICATION

STRAP WIDTH	: 5 – 15mm
SPEED	: 2.5 Sec/Strap
POWER SUPPLY	: 230V
STRAP TENSION	: 5 – 55 KG
ACOUSTIC NOISE	: 65dB(A)
MACHINE DIMENSION	: 895×565x740mm
MACHINE WEIGHT	: 100 KGS
FEATURES	: ELECTRONIC TENSION EASY STRAP THREADING

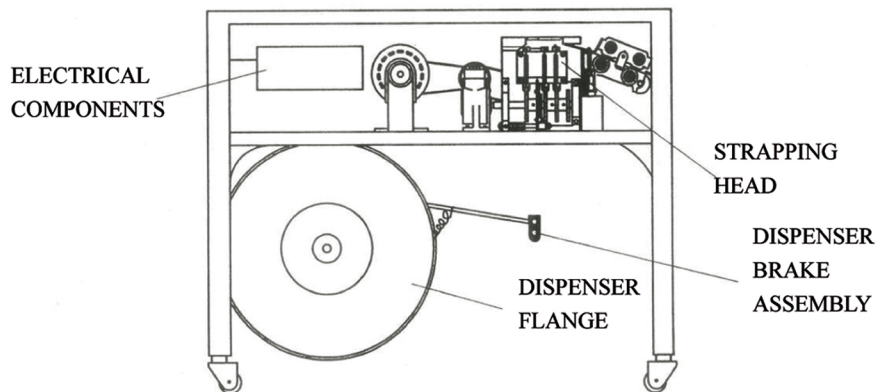

MMP CORPORATION LTD.
บริษัท เอ็มเอ็มพี คอร์ปอเรชั่น จำกัด

3075/1-2 ถนนสุขุมวิท บางจาก พระโขนง กรุงเทพฯ 10260 โทร. 02-741-8444
3075/1-2 SUKHUMVIT ROAD, BANGJAK, PRAKANONG, BANGKOK 10260 FAX : (662) 332-0514

www.mmpcorp.co.th